

Руководство по эксплуатации беговой дорожки KINGSMITH WalkingPad

Внимательно прочитайте настоящее руководство перед использованием и сохраняйте его надлежащим образом.



Изготовитель: Beijing KINGSMITH Technology Co., Ltd

Модель: TRR1F Pro

WalkingPad

KING SMITH





ПРЕДУПРЕЖДЕНИЕ

1. Данный прибор может использоваться детьми в возрасте от 8 лет и старше, а также лицами с ограниченными физическими, сенсорными или умственными способностями и людьми, не имеющими достаточных опыта и знаний, если они находятся под наблюдением или инструктировали относительно безопасного использования прибора и понимали опасность. Дети не должны играть с прибором. Очистка и обслуживание прибора не должны выполняться детьми без присмотра.
2. Правильная утилизация прибора. На маркировке указывается, что прибор не должен утилизироваться вместе с другими бытовыми отходами не всей территорией ЕС. Чтобы предотвратить возможный вред окружающей среде или здоровью людей от неконтролируемой утилизации отходов, утилизируйте прибор в установленном порядке для повторного использования материальных ресурсов. Чтобы вернуть использованное устройство, воспользуйтесь системами возврата и сбора или обратитесь к продавцу, у которого был приобретен продукт. Они могут взять этот продукт для экологически безопасной переработки.

Данный прибор не предназначен для использования людьми с ограниченными физическими, сенсорными или умственными возможностями (включая детей), а также людьми, не имеющими достаточных знаний и опыта работы, если за ними не присматривают и не дают указания по безопасной эксплуатации лицами, ответственными за их безопасность.

Следует следить за детьми, чтобы они не играли с прибором.

ПРЕДУПРЕЖДЕНИЕ: Держите маленьких детей подальше от этой машины. Контакт с движущейся поверхностью может привести к серьезным фрикционным ожогам.

01. Прибор и принадлежности	02
02. Функционные схемы	03
03. Инструкция по начальной эксплуатации	07
04. Научиться использовать беговую дорожку	09
05. Фирменная маркировка и юридическое заявление	12
06. Правила безопасности	13
07. Обслуживание и ремонт	16
08. Торговая марка и юридическое объяснение	17
09. Замена и утилизация	18

Приветствие

Благодарим за выбор беговой дорожки KINGSMITH WalkingPad (далее – беговая дорожка). Продукт с изысканной, простой и инновационной конструкцией позволит вам наслаждаться качественными и приятными тренировками дома. Эта беговая дорожка предназначена только для семейного использования. Пожалуйста, не используйте прибор для каких-либо коммерческих, арендных или общественных целей.

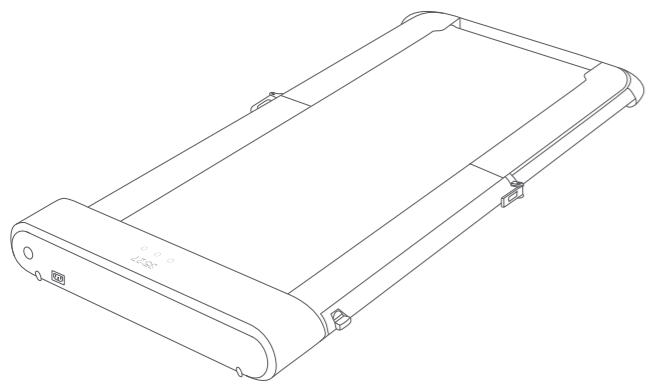

Показатель	Параметр
Подходящий возраст пользователя	14-60 лет
Диапазон скоростей	0,5-10 км/ч (макс. скорость в ходовом режиме: 6 км/ч)
Беговая полота	440×1200 mm
Макс. нагрузка	110 кг
Частота	50/60 Гц
Напряжение	220-240В
Входная мощность	918 Вт
Вес нетто	33 кг
Вес брутто	38 кг
Размер в развернутом состоянии	1460×720×900 mm
Размер в складном состоянии	980×720×155 mm
Режим привода	Беговой режим/ходовой режим
Жизненный цикл	≥2 years

Условия хранения: относительная влажность 20% - 80%; температура от 10°C до +30°C
Условия перевозки: обратите внимание на профилактику, -20°C - 50°C, пожаробезопасен, защищен от дождя.

01. Прибор и принадлежности

Пожалуйста, проверьте, являются ли элементы внутри упаковочной коробки полными и неповрежденными.

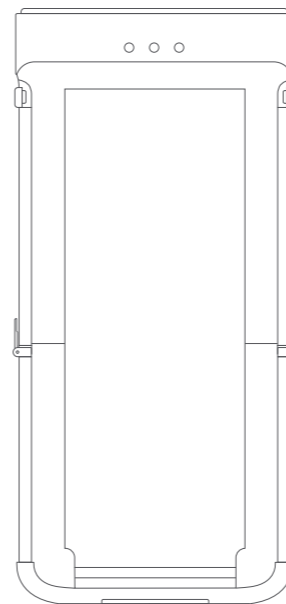

Беговая дорожка

Принадлежности



Шнур питания



Дистанционный пульт



Шнурок для дистанционного пульта



L-образный шестигранный ключ



Замок безопасности



Силиконовое масло

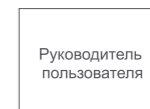

Руководитель пользователя

Руководитель пользователя

02. Функционная схема

1. Ходовой режим

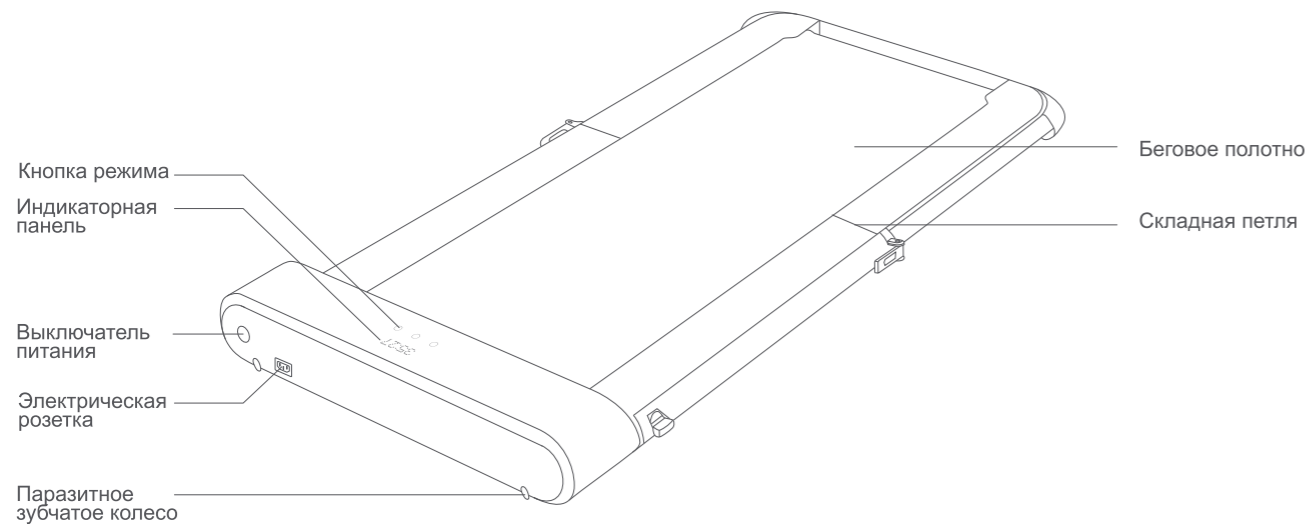

2. Беговой режим

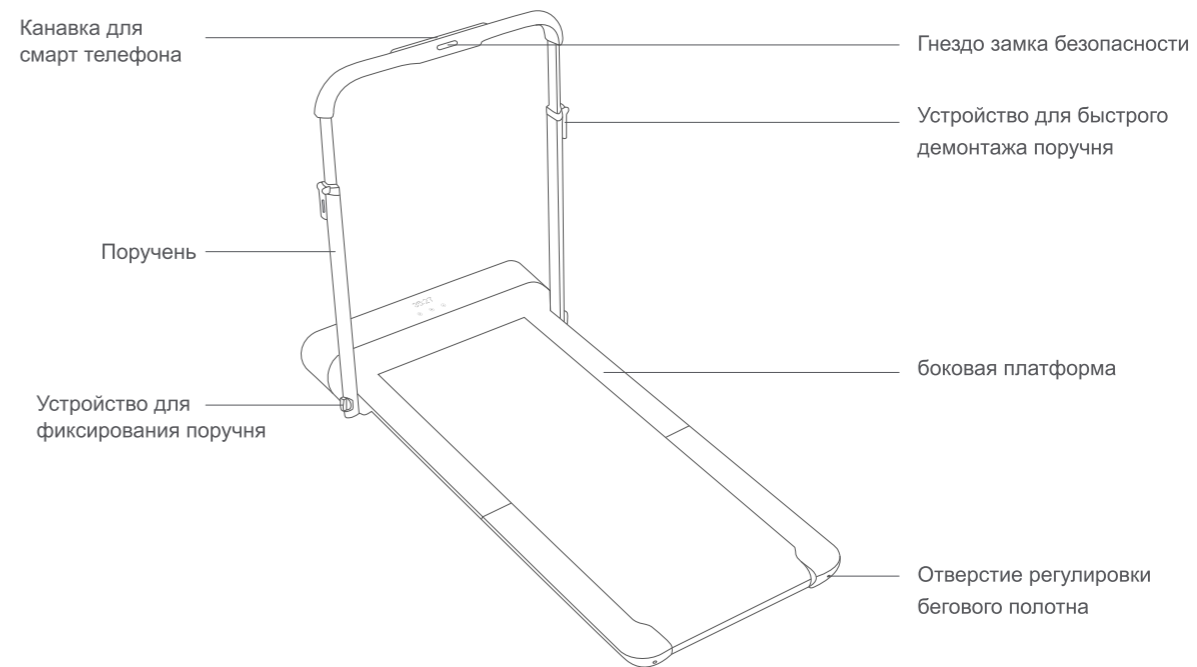

02. Функциональная схема

3. Описание функций индикаторной панели

TIME KM SPD STEP CAL

Время

Расстояние

Скорость

Шаги

Калория

Шаги и калория будут показываться на панели после выполнения настройки через Приложение.

Сенсорные кнопки



Режим ожидания

Ручной режим

Автоматический режим

Световые индикаторы



Индикатор предупреждения о неисправности



Индикатор подключения

4. Дистанционный пульт

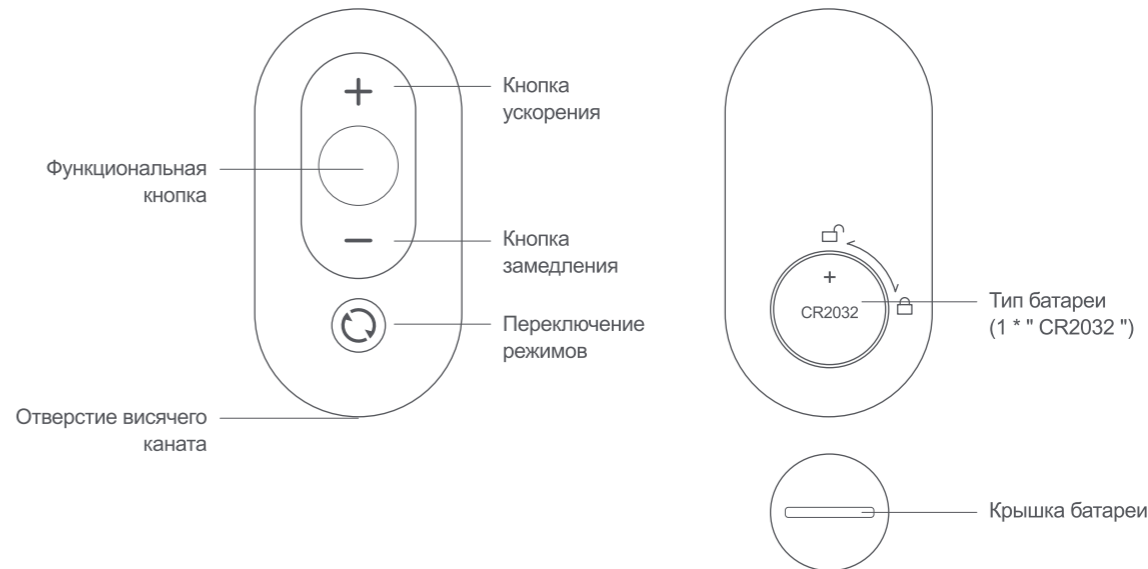

03. Инструкция по начальной эксплуатации

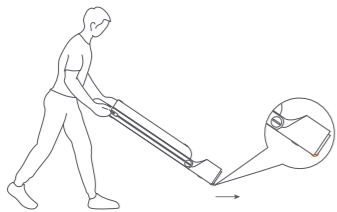

1. При толкании и вытягивании убедитесь, что поручень стянулся до минимума, и зафиксируйте устройство для фиксирования и быстрого демонтажа поручня. Положите его на ровный пол, пожалуйста, не размещайте его на слишком мягкую подушку или толстый ковер.

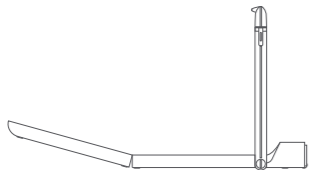

3. Разверните беговую дорожку, отрегулируйте беговое полотно в центральном положении, медленно разверните и нажмите на него, чтобы оно стало полностью плоским, или поверните нижнюю подушку для выравнивания.

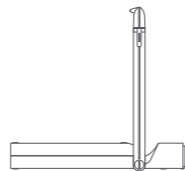

2. Освободите фиксирующее устройство поручня, поднимите поручень до вертикального угла и затяните фиксирующее устройство поручня.

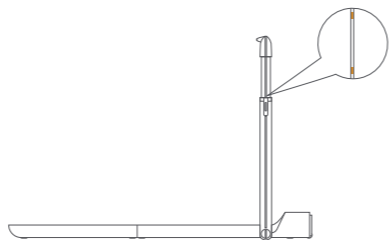

4. Отрегулируйте устройство для быстрой установки поручня на подходящую высоту, а затем зафиксируйте устройство. Желтые отметки на боковых сторонах поручня указывают рекомендуемые максимальную и минимальную высоты.

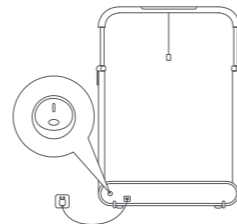

5. Установите замок безопасности, подключите к источнику питания и включите прибор.

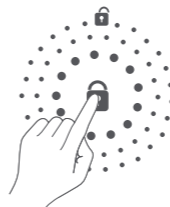

7. Откройте приложение, следуйте инструкциям, чтобы добавить и связать беговую дорожку для использования.

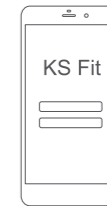

6. Скачивайте приложение KS Fit из магазина Apple Store или Google Play Store и завершите установку.

04. Научиться использовать беговую дорожку

1. Описание режимов



Режим ожидания

Индикатор режима ожидания загорается, двигатель и датчик перестают реагировать.



Ручной режим

Индикатор ручного режима загорается, управление скоростью осуществляется с помощью дистанционного пульта или приложения.



Автоматический режим

Индикатор автоматического режима загорается, управление скоростью осуществляется автоматически с помощью интеллектуального алгоритма

2. Описание управления в режиме ожидания



Режим ожидания

В режиме ожидания пользователи могут кратковременно нажать кнопку режима на дистанционном пульте для активизации беговую дорожку и переключения в ручной режим по умолчанию. Пользователи могут также прикоснуться к значке режима ожидания на индикаторной панели, чтобы активировать беговую дорожку. Когда беговая дорожка не работает, нажмите кнопку режима на дистанционном пульте или коснитесь значка режима ожидания на индикаторной панели, чтобы переключиться в режим ожидания.

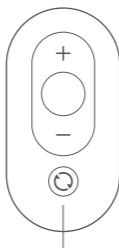

Условное обозначение дистанционного пульта

Кратковременное нажатие: переключение режима

Длительное нажатие: Переключение в режим ожидания (неработающее состояние)

3. Описание управления в ручном режиме (первоначальный режим)



Ручной режим

В этом режиме пользователи могут использовать дистанционный пульт для управления беговой дорожкой, новичкам рекомендуется сначала использовать прибор в ручном режиме, а затем использовать его в автоматическом режиме после того, как он хорошо подготовлен к использованию.

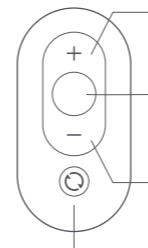

Кнопка для повышения скорости

Кратковременное нажатие: скорость повышается по 0,5 км/ч

Кнопка функции

Кратковременное нажатие: запуск или остановка беговой дорожки.

Кнопка для снижения скорости

Кратковременное нажатие: скорость снижается по 0,5 км/ч

Кнопка режима

Кратковременное нажатие: переключение в режим ожидания (неработающее состояние)

04. Научиться использовать беговую дорожку

4. Описание управления в автоматическом режим (прогрессивное состояние)



Автоматический

Этот режим является прогрессивным режимом, который трудно контролировать, и в таком режиме можно полностью использовать прибор без дистанционного пульта. Рекомендуется использовать этот режим после хорошего освоения прибором.

Используйте дистанционный пульт для запуска и остановки, и кнопка переключения режима действует в этом режиме.

Примечание: Автоматический режим управления доступен только в ходовом режиме.

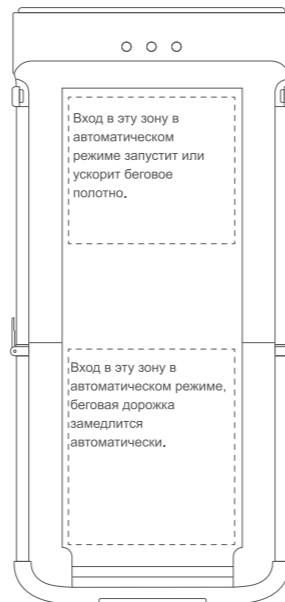

05. Фирменный знак и юридическое заявление

5. Инструкция по сопряжению дистанционного пульта

Если дистанционный пульт не реагирует или вы заменили пульт, необходимо выполнить повторное сопряжение.

Метод сопряжения: перезапустите прибор и нажмите кнопку режима на дистанционном пульте на 5 секунд.

6. Индикатор подключения

Не подключено к приложению: мигает

Подключено к приложению: гасит

7. Индикатор предупреждения о неисправности

E01: Перегрузка по току программного обеспечения

E02: Перегрузка по току аппаратного обеспечения

E03: Перегрев модуля IPM

E04: Защита от низкого напряжения

E05: Защита от перенапряжения

E06: Защита от потери фазы двигателя

E07: Защита от затора по вращению двигателя

E08: Неисправность датчика

E09: Двигатель не запускается

E12: Защита от перегрузки по току двигателя

E13: Защита от перегрузки

E14: Потеря сигнал Hall

E15: Ошибка по связи

Патенты, относящиеся к продуктам серии беговой дорожки Kingsmith Walkingpad, сделались компанией Beijing Kingsmith Technology Co., Ltd. и принадлежат компании. Ни одна организация или частное лицо не может полностью или частично копировать, распространять данное руководство без письменного разрешения Kingsmith и не может использовать их патенты без предоставленных полномочий.

Мы в максимально возможной степени поместили в настоящее руководство различные функциональные описания и инструкции при напечатании.

Однако из-за постоянного совершенствования функций продукта и изменений в дизайне, возможны расхождения с приобретенными вами продуктами. Из-за обновления продукта, описание данного руководства может отличаться от фактического продукта в отношении цвета, внешнего вида и т.д. За основу принимается фактический продукт.

06. Правила безопасности

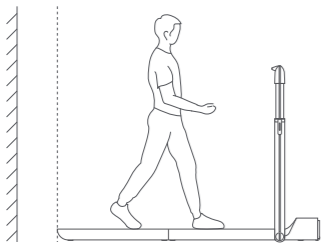

- !** Расстояние от задней части беговой дорожки до ближайшего препятствия должно быть больше 2000 мм. В аварийном случае вы можете крепко удерживать поручень обеими руками и прыгнуть с беговой дорожки.

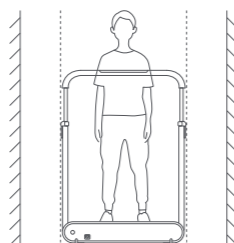

- !** Расстояния от обеих сторон беговой дорожки до ближайших препятствий должны быть больше 500 мм.

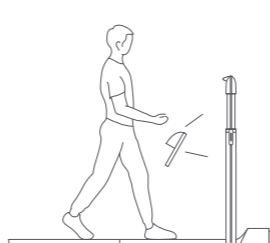

- !** Не надевайте свободную или висящую одежду во время использования беговой дорожки, вы должны носить спортивную обувь и одежду. Пожалуйста, делайте упражнения в соответствии с вашим положением здоровья. Если вы плохо себя почувствовали во время тренировки, немедленно остановитесь и обратитесь к врачу. В противном случае вы можете получить травму.

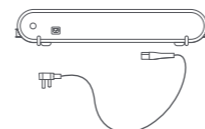

- !** Пожалуйста, отключите шнур питания, когда прибор не используется.

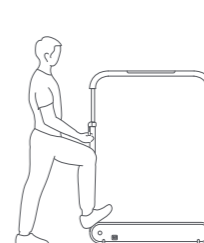

- ⊗** Не наступайте на голову беговой дорожки

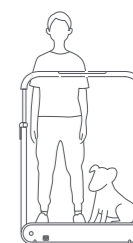

- ⊗** Не тренируйте с домашними животными.

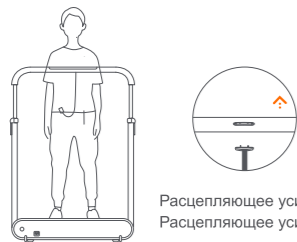

Расцепляющее усилие привода: 7Н
Расцепляющее усилие зажима: 18Н

- !** Прочтите, поймите и протестируйте процедуры аварийной остановки перед использованием. При использовании, пожалуйста, закрепите другой конец замка безопасности на одежде. Если возникнет непредвиденная ситуация, отсоедините замок безопасности, чтобы немедленно остановить беговую дорожку.

Начать использовать беговую дорожку. Уровень шума составляет 65дБ(А). Беговая дорожка имеет механизм аварийной остановки для обеспечения вашей безопасности. Перед началом тренировки прикрепите защитный ключ к одежде. Если беговая дорожка была отключена из-за извлечения защитного ключа, вставьте его снова. Непрерывное полотно не запускается снова автоматически. Возможно избежать неконтрольного использования беговой дорожки третьей стороной посредством снятия защитного ключа и сохранения его в надежном месте. В экстренной ситуации крепко возьмитесь обеими руками за поручни и переместите ноги на боковые платформы по обеим сторонам бегового полотна. Активизируйте механизм аварийной остановки (предохранительный выключатель).

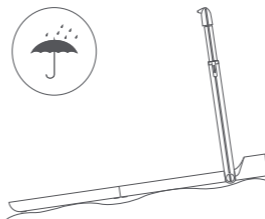

- ⊗** Не используйте беговую дорожку под электрическим напряжением во влажных местах. не используйте ее на неровном полу.

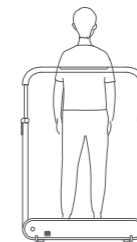

- ⊗** Не используйте беговую дорожку в перевернутом порядке или боком.

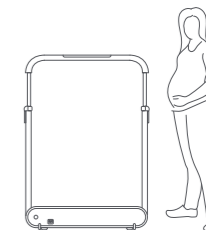

- !** Пожилые люди, дети и беременные женщины должны использовать беговую дорожку с осторожностью.

06. Safety Instruction

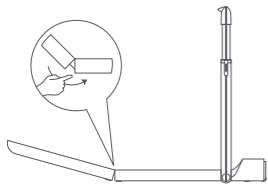

⚠ Следите за своими руками

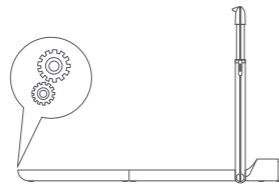

⚠ Берегите свои вещи

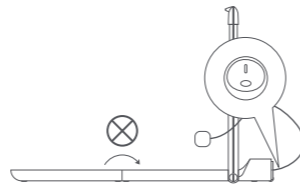

⊗ Не складывайте перед выключением прибора

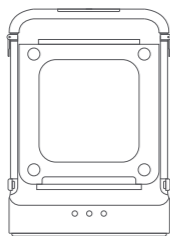

⚠ Держите беговую дорожку в вертикальном положении и размещайте ее в месте с опорными точками с обеих сторон по возможности, пожалуйста, держите ее подальше от детей.

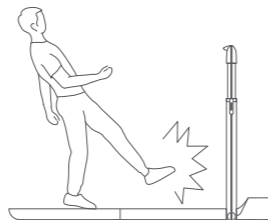

⊗ Не наступайте и не сходите с машины, когда полотно движется.

07. Обслуживание

1. Очистка беговой дорожки



- Отключите все питания перед обслуживанием беговой дорожки.
- Добавьте немного мягкого моющего средства на 100% хлопчатобумажную ткань. Не распыляйте моющее средство непосредственно на беговое полотно и не используйте кислые и едкие моющие средства.
- Не протирайте под беговым полотном.
- После некоторых времени упражнений на заднем полу могут появиться пыль и пятна. Это нормально, просто их протирайте.

2. Проскальзывание и регулировка бегового полотна

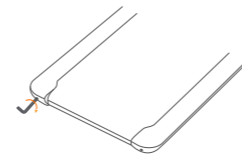

- Запускайте беговую дорожку до скорости 3км/ч.
- Беговое полотно влево: поверните левое регулировочное отверстие по часовой стрелке на 1/4 оборота.
- Беговое полотно вправо: поверните правое регулировочное отверстие по часовой стрелке на 1/4 оборота.
- Проскальзывание бегового полотна: одновременно поверните левое и правое регулировочные отверстия по часовой стрелке на 1/2 оборота.
- После каждой регулировки, необходимо держать беговую дорожку двигаться на некоторые времени (1-2 мин.) для проверки результата регулировки. Отрегулируйте еще раз при необходимости.

3. Смазка бегового полотна

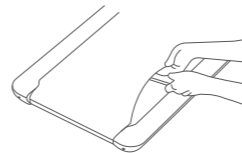

- Выключите беговую дорожку и отсоедините шнур питания.
- Поднимайте беговое полотно по кромке и смажьте внутреннюю поверхность силиконовым маслом.
- Запускайте беговую дорожку до скорости 3км/ч и удерживайте на 10-20 секунд.
- Для одной смазки требуется 10-50мл силиконового масла. Слишком много силикона может вызвать проскальзывание полотна и влиять на нормальное использование.
- Смазывайте беговое полотно каждые 3 месяца.

08. Торговая марка и юридическое объяснение

Beijing KingSmith Technology Co., Ltd. владеет несколькими патентами, касающимися продукции серии дорожки для ходьбы марки WalkingPad.

Это руководство изготовлено и защищено авторским правом Beijing KingSmith Technology Co., Ltd. Другие организации и лица не должны копировать, распространять полностью или частично данного руководства, использовать этих патентов без письменного разрешения Beijing KingSmith Technology Co., Ltd.

При печати это руководство возможно содержит описание о функциях и инструкции по использованию. Однако еще существует несоответствие данного руководства продукции, купленной Вами, от постоянно улучшения функций продукции и изменения проекта. Данное руководство различается от реального продукта по цвету и внешнему виду от обновления. Обратитесь к реальному продукту.

Исполнительный стандарт продукции: Q/FTSMS0001-2017

09. Замена и утилизация



Батарея машины должна быть снята или утилизирована.

Отсек батареи расположен на нижней стороне машины. Вывинтив винты на крышке с помощью подходящей отвертки. Потом нажать нижний конец замка соединителя. Таким образом, две стороны соединителя могут быть разделены.

Вставляя новую батарею, сдвиньте два соединителя и обеспечите, что замок защелкнулся через упор.

Никогда не выбрасывайте старые батареи вместе с бытовым мусором, а только утилизируйте их путем соответствующих общественных пунктов сбора.

Этот метод также распространяется на батареи дефектных приборов.

09. Замена и утилизация



Оборудование, помеченное этим символом, должно утилизироваться отдельно от бытовых отходов, поскольку они содержат ценные материалы, которые могут быть переработаны. Путем правильной утилизации их могут защищать окружающую среду и здоровье человека. Ваш местный орган власти или продавец может предоставить информацию об этом.